

1

Fokus Fryslân

Taal haadstikken: H1= FR H2= NL H3= FR H4= NL H5= FR H6= NL

Yntroduksje

Set de beroppen ûnder it goede rychje

turfgraver, kompjûterferkeaper, astronaut, frachtweinsjauffeur, weinmakker, petroaljeferkeaper, televyzjepresintator, trekskûteskipper, lantearnopstekker, telefoanmonteur

No	100 jier lyn
kompjûterferkeaper	turfgraver
astronaut	weinmakker
frachtweinsjauffeur	petroaljeferkeaper
televyzjepresintator	trekskûteskipper
telefoanmonteur	lantearnopstekker

Opdrachten by Oan it Wurk!

Opdrachten by haadstik I

1. Hoefolle kij melkt boer Geart per kear? 16. En boer Kees? 120.
2. De kij fan boer Kees ite krachtfuer en maïs en kuil.
3. Wêrom struit boer Kees keunstmest? Dan wol it gers better groeie.
4. Hoefolle pk is de iene trekker fan boer Kees? 135 pk.

Wat betsjut pk?

- per kear
- paardenkracht
- productiekracht

Dus pk moat yn it Frysk eins hk wêze. (Yn it Ingelsk is it horse power, dus hynstekrêft).

5. Wêrom seeft boer Geart de molke? Dan komt der gjin smoargens lykas stikjes strie of modder mei de molke yn de molkbus.
6. Wannear jout de ko mear molke, in wike nei it kealjen of in heal jier letter? In wike nei it kealjen.
7. Yn in molkbus past 30 liter. Hoefolle molke stjoert boer Geart nei it fabryk as er seis busfol by de dyk set? 180 liter.

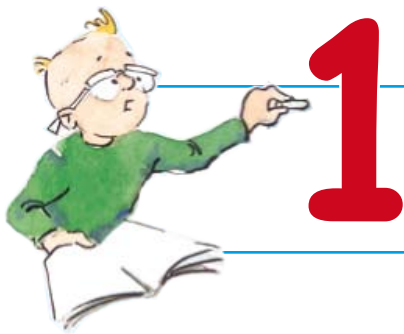

Fokus Fryslân

8. Tekening fûke. Tekenje mei trije pylken hoe't de fisk deryn swimt.

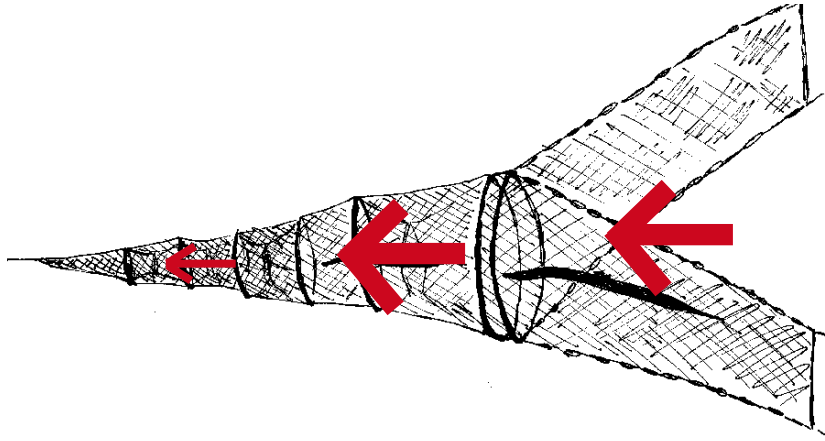

9. Set se yn it goede rjchje:

oesters, kabeljau, iel, moksels, kokkels, snoekbears.

Skulpdieren

oesters _____
 moksels _____
 kokkels _____

Fisken

kabeljau _____
 iel _____
 snoekbears _____

10. Boerepuzzel: Fertale mar: Skriuw it Frysk yn de puzzel en do witst hokker boer bedoeld wurdt:

bieten
 bouwhoek
 melkbus
 bakker
 ploeg
 gras
 aardappels

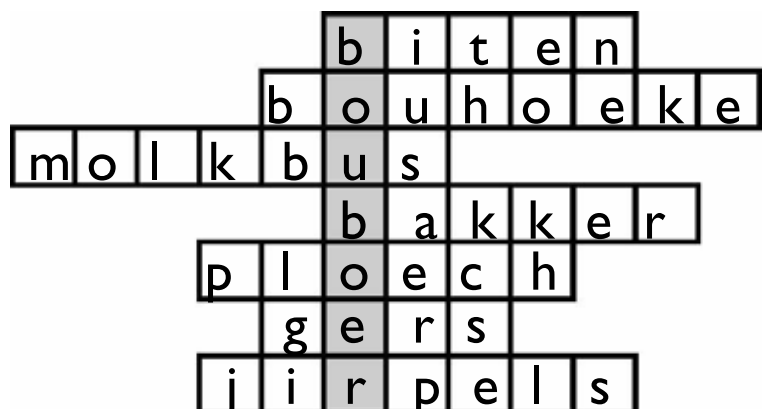

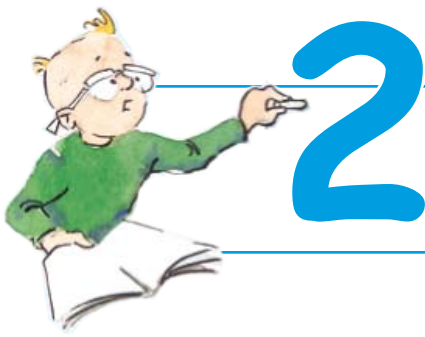

Fokus Fryslân





Fokus Fryslân

Opdrachten bij hoofdstuk 2

I. Plak de plaatjes bij de goede fabriek.

Meelfabriek



Zuivelfabriek



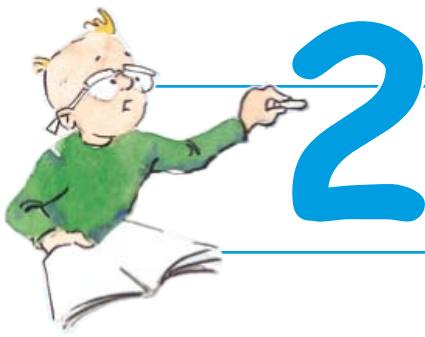

Fokus Fryslân

2. Wanneer moet de molenaar de molen kruien?

- Als de wind gaat liggen
- Als de wind gaat draaien
- Als het gaat regenen

3. Waarom moet de molensteen af en toe op de kop gelegd worden?

Voor onderhoud aan de molensteen. De steen moet dan gebild worden.

4. Noem drie dingen, die een molen kan doen: Graan malen., graan pellen en hout zagen.

5. De vang van de molen is de opvangbak voor

- graan
- het kruitwiel
- de rem

6. Soms vindt de bakker een stukje steen in het meel. Hoe kan dat? Dan is er een stukje steen van de molensteen losgekomen en in het meel terecht gekomen.

7. Als de molenaar het over billen heeft, dan bedoelt hij slijpen.

8. Noem vier machines uit de meelfabriek.

1. maalmachine
2. zeefmachine
3. mengmachine
4. verpakkingsmachine

9. Waarom moet de kaas in de pekel? Noem twee dingen.

1. om een pittige smaak te krijgen
2. om bederf tegen te gaan

10. Wat voor kaas at Grote Pier? Griene tsiis = Groene kaas = Jonge kaas

11. Wie had het voor het zeggen in Turkije in 1908? De sultan.

12. Friesland had een beroemde school in Bolsward. Daar leerde je o.a. kaas maken. Die school was de zuivel school.



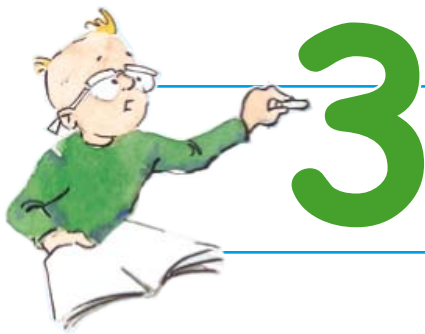

Fokus Fryslân

Opdrachten by haadstik 3

1. Yn Warkum is de stichting: De Workumer Smid. Dêr meitsje se siersmeedwurk. Kinsto trije dingen neame?

1. hikke _____
2. úthingboerd _____
3. doarklink _____
4. wynwizer op tsjerketoer _____

2. Hoe hyt is it izer, as de smid it bewurket? _____ 900 °C _____

3. Trije kluskes: wa kin dy helpe? Smid - timmerman - weinmakker

1. in stikken tsjil fan de kroade _____ weinmakker _____
2. in izeren bân om in mêst _____ smid _____
3. in nije bank foar yn it bûthús _____ timmerman _____

4. Folje yn: laskje of snijbrâne

By _____ laskje _____ setst twa stielplaten oaninoar.

By _____ snijbrâne _____ makkest twa stielplaten fan ien plaat.

5. Wat binne hoefnagels? _____ Spesjale fjouwerkante spikers (foar hoefizers) _____.

6. Kleurje de wurden yn it ambyld en skriuw se op.



- _____ Hammer
- _____ Hoarn
- _____ Hoef
- _____ Gleon
- _____ Hoefnagel
- _____ Hynder
- _____ Hoefizer
- _____ Readhytgloeiend
- _____ Ambyld
- _____ Smid
- _____ Fjoersmidte
- _____ Uthingboerd
- _____ Stek
- _____ Stiel
- _____ Izer
- _____ Beslaan
- _____ Oanblaze
- _____ Tange

7. Wêrom is it wurk fan de skipstimmerman net maklik? Krús trije goede antwurden oan:

- It hout wurdt meastal net ferve
- It is tige hurd hout
- It is djoer hout
- Der binne in soad rûne foarmen
- Hy moat it hout lakke.

8. De BM'er is in Fryske sylboat, yn 1928 ûntwurpen troch kapper Hendrik Bulthuis. Nei watfoar Fryske mar is er neamd? _____ De Burgumer Mar _____.



Fokus Fryslân

Opdrachten bij hoofdstuk 4

1. Wat is een zwaard aan een schip?

- het roer
- schild aan de zijkant
- versteviging van de bodem.

2. Wat vonden de kinderen vervelend aan het varen met turf? Ze konder maar af en toe naar school en er zaten vlooiën in de turf

3. Turf wordt gemaakt van grond. Welke?

- zand
- veen
- klei

4. Hoeveel zuivelfabrieken had Fryslân?

- 10
- 20
- 50
- 100

5. En hoeveel zijn er nu?

- 1
- 2
- 5
- 10

6. Zet de namen op de juiste plek bij het turfschip.

Mast, roef, roer, zwaard, giek, grootzeil, fok, wimpel.

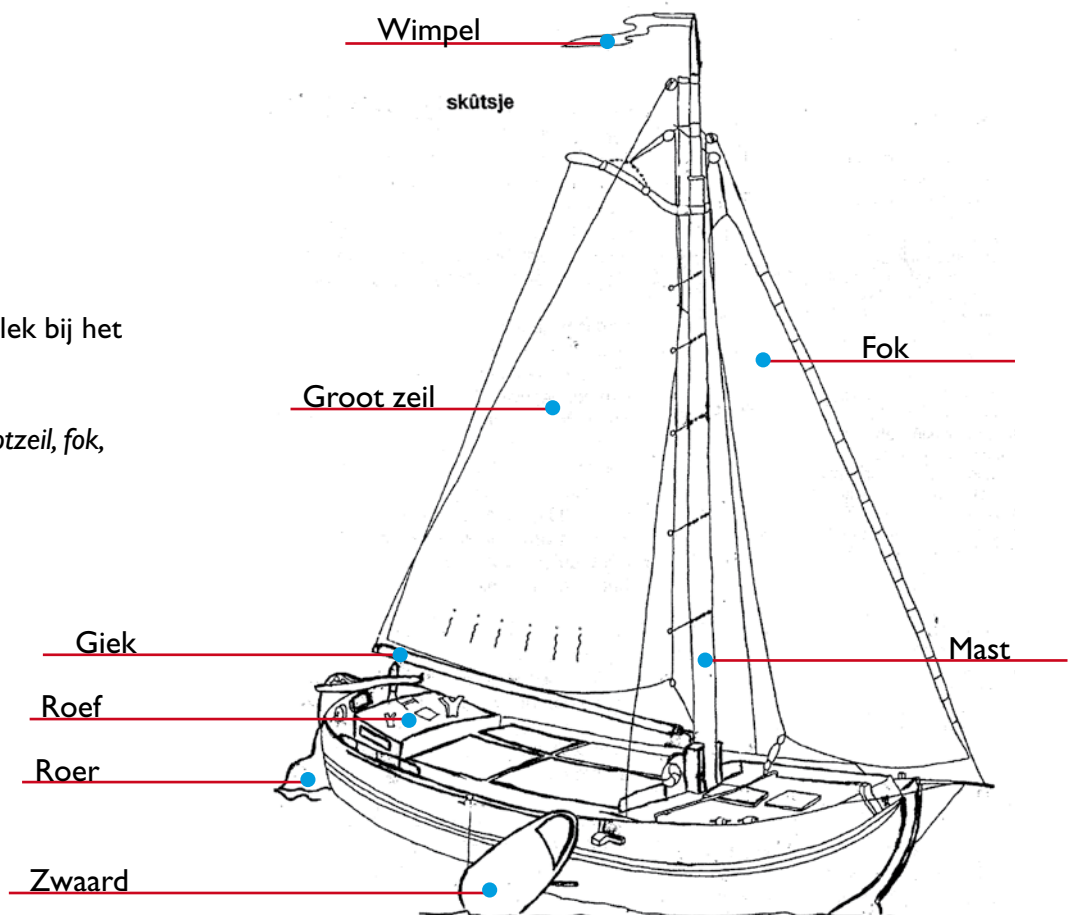



Fokus Fryslân

7. Sommige mensen wilden vaak 'op de pof' kopen. Dat betekent:

- veel kopen
- kopen en niet dadelijk betalen
- zo goedkoop mogelijk kopen

8. De kruidenier van 100 jaar geleden verkocht alleen spul, dat vrij lang bewaard kon worden. Kun je uitleggen waarom? Een kruidenier had toen nog geen koeling voor verse produkten zoals bijvoorbeeld melk.
Hij moest er dus voor zorgen dat de produkten niet bedierven.

9. Zet een cirkel om de producten uit de supermarkt, die ook door de winkelier van vroeger verkocht werden.



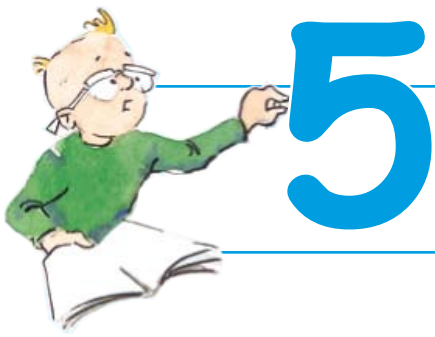

Fokus Fryslân

Opdrachten by haadstik 5

1. Wat leit leger, it westen fan Fryslân of it easten? It easten.

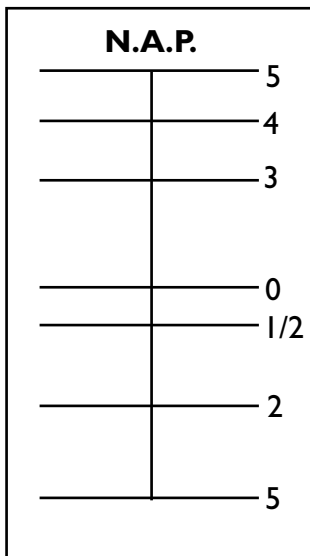

2. Set de getallen op it goede plak derby: 4 m +NAP, 2 m -NAP, 3 m +NAP, 1/2 m -NAP.

4. Folje yn: eb of floed. By floed wie alles ûnder wetter en by eb lei de hegere grûn droech.

5. Wannear falle de klaaidieltsjes del?

- As it wetter streamt
- As it wetter in draaikolk is
- As it wetter stilstiet
- As it wetter kâld is.

6. De muskusrôt heart net yn Europa thús. Hy is ynfierd út Alaska (Noard-Amearika).

7. Skriuw trije dingen op dy't de muskusrôt yt. Fisk, woartels en jirpels.



5

Fokus Fryslân

8. Krúswurdpuzzel



Oerders

- 1 Dit past op 'e wetters
- 5 Planten út de sleat helje
- 6 Gruttere sleat
- 7 Gebou mei pomp om polder leech te meallen
- 8 Buis ûnder daam troch
- 10 Dyk oer wetter
- 15 Hjir kinne je sjen hoe heech it wetter stiet
- 16 Wetter tusken twa stikken lân

Omleech

- 2 It hekkelapparaat sit oan de ...
- 3 Grutte mar fan Nederlân
- 4 Lange, skerpe wetterplant
- 9 Hellet de brêgewachter it jild mei op
- 11 Nieuw Amsterdams Peil
- 12 Graaft de muskusrôt
- 13 Hoe heech it is
- 14 Lift foar boaten

- slûs
- iselmar
- brêge
- klomp
- sleat
- feart
- hekkelje
- reid
- wetterskip
- trekker
- hichte
- mjitpunt
- nap
- gemaal
- dûker
- gong

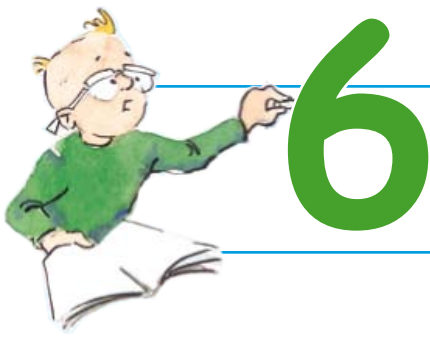

Fokus Fryslân

Opdrachten bij hoofdstuk 6

1. Weet jij welk beroep bij de beelden hoort? Schrijf het goede beroep onder het beeld.



sliwwurker



schilder



straatmuzikant

2. Noem twee plaatsen met beroemd aardewerk.

1 Makkum 3 Harlingen

2 Workum 4 Delft

3. Sommige schilderijen zijn figuratief, dan zie je direct voor je wat het is. Andere schilderijen zijn abstract, dan weet je niet meteen wat het schilderij voorstelt.

Hier zijn twee schilderijen. Zet erbij: abstract of figuratief.



Figuratief



Abstract

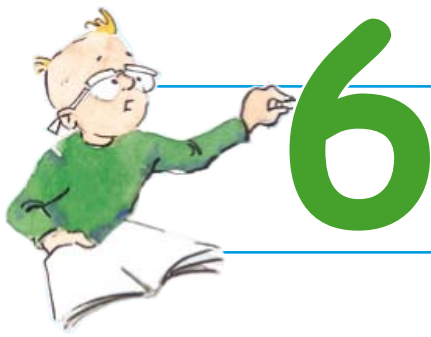

Fokus Fryslân

4. Noem een paar dingen die gebruikt worden om kleurstof van te maken.

1. lijnolie
2. terpentijn
3. stenen
4. hout
5. plantenzaden
6. roest
7. slakken en kevertjes

5. Hoe heet een gebouw waar je heen gaat om mooie dingen of een tentoonstelling te bekijken? Museum

6. Noem zoveel mogelijk soorten kunstenaars:

1. kunstschilder
2. beeldhouwer
3. dichter
4. schrijver
5. zanger
6. muzikant
7. pottenbakker
8. artiest
9. danseres

7. Maak een (stand)beeld van het beroep van je vader of moeder. (Boetseren, tekenen, plakken, enz.)